



Air solutions / your success

Vzduchové předčističky

KF 12, 20, 40, 60

Kongskilde
KF



Předčištění snižuje náklady na sušení a přispívá k bezpečnému skladování a dobré prodejnosti sklizně.

Již od roku 1949 dánská firma Kongskilde vyvíjí a vyrábí stroje pro pneumatickou dopravu zrnitých materiálů a dnes patří k nejvýznamnějším výrobcům jak nasávacích, tak tlačných pneumatických dopravníků na světě.

Již brzy po svém založení uvedla tato firma na celosvětový trh i předčističky fungující na aspiračním principu – v současnosti nabízí 4 modely s výkonností od 12 do 60 tun

za hodinu, které jsou vhodné jak k zástavbě do posklizňových linek se sušárnami, tak do jednoduchých transportních systémů.

Kromě předčističek řady KF má KONGSKILDE ve výrobním sortimentu i čističku KDC 4000, která kombinuje čištění na otáčejících se válcových a kónických sítích s čištěním vzduchovým.

Předčističky KF 12, KF 20/40/60 – použití, instalace

Předčističky se používají pro odloučení lehkých nečistot z obilí, kukuřice, hrachu, bobů a podobných plodin. Zařízení lze snadno umístit tak, aby obilí procházelo předčističkou jak při příjmu, tak po sušení i při expedici ze skladu. Umístění předčističky je závislé na dopravním systému.

Předčistička, elektromotorem poháněný ventilátor a klapka regulace vzduchu jsou samostatné prvky.

Ventilátor a klapka regulace vzduchu mohou být umístěny na libovolném místě dopravních potrubí. Klapka regulace vzduchu by však měla být umístěna tak, aby bylo možné ji snadno seřizovat, např. v blízkosti prachového cyklónu, kde je nejlépe vidět výsledek procesu předčištění.

Princip práce:

Všechny předčističky KONGSKILDE řady KF fungují na principu aspirace. Nevyčištěné obilí vlastní vahou propadá předčističkou, a to proti proudu vzduchu (vytvářejícímu ventilátorem), který naopak proudí zdola nahoru. Tento

proud vzduchu s sebou unáší lehké nečistoty do potrubí, které se obvykle zakončuje prachovým cyklónem; vyčištěné obilí pak vypadává spodním výpadem.

KF 12

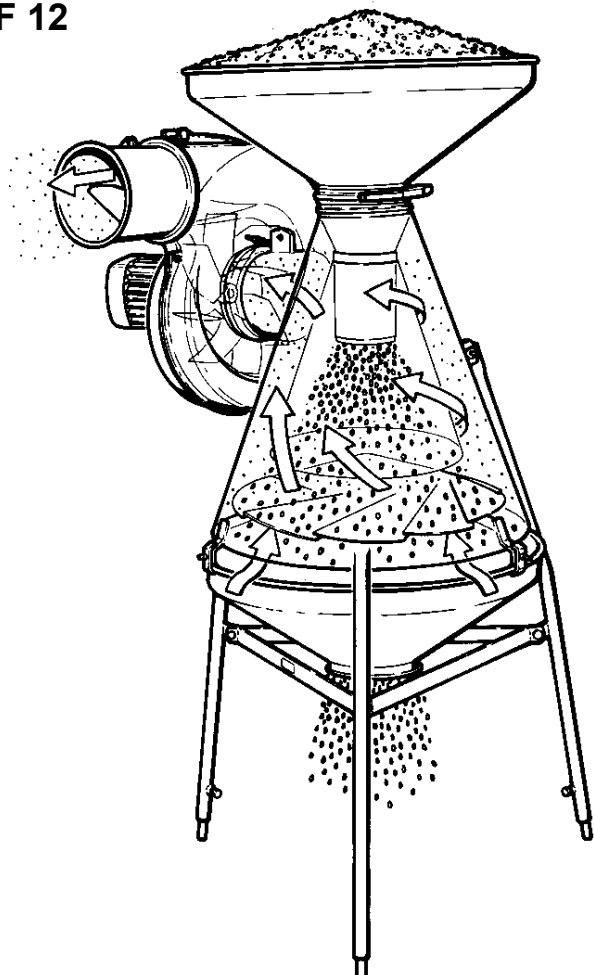

KF 20/40/60

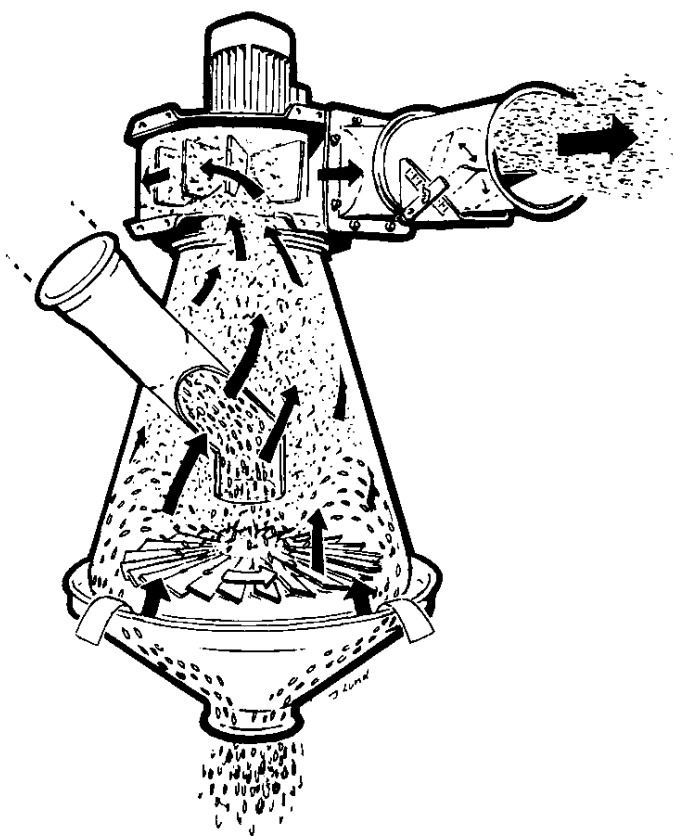

Rozměry (mm):

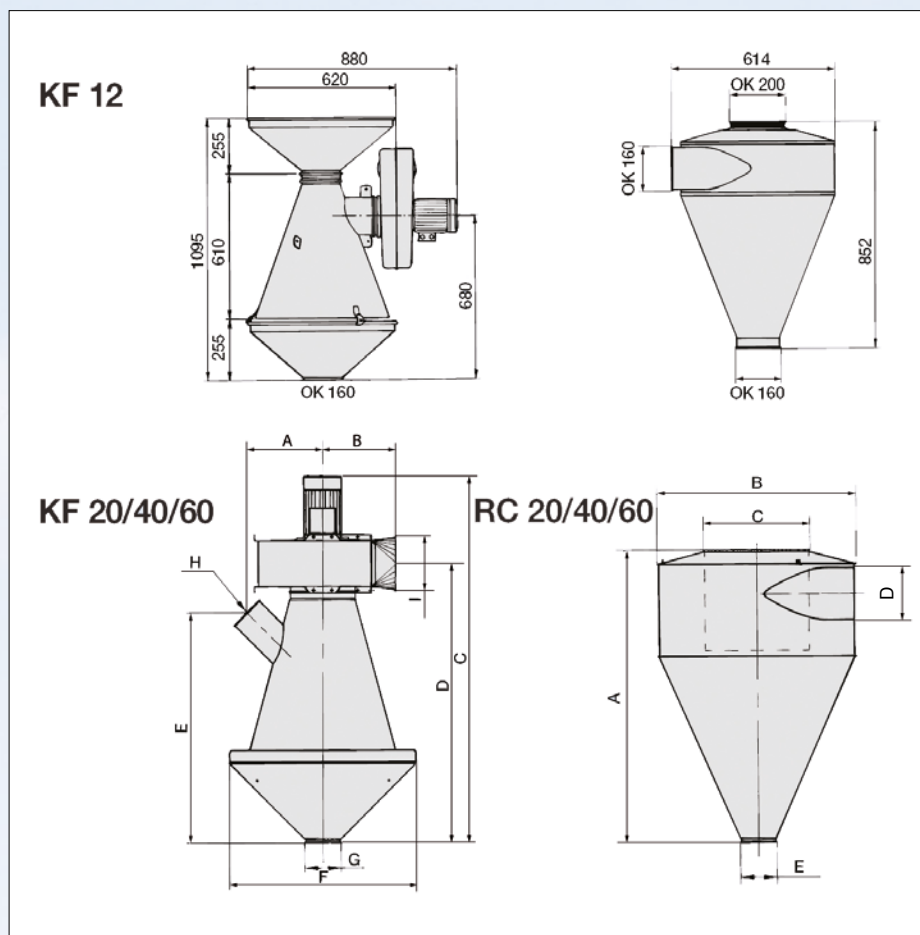

	KF 20	KF 40	KF 60
A	315	440	440
B	291	420	420
C	1330	2119	2297
D	1015	1612	1773
E	830	1330	1491
F	Ø 730	Ø 1080	Ø 1202
G	OK 160	OK 200	OK 200
H	OK 160	OK 200	OK 200
I	OK 200	Ø 300	Ø 300

	RC 20	RC 40/60
A	1223	1688
B	Ø 754	Ø 1148
C	Ø 400	Ø 600
D	OK 200	OK 300
E	OK 160	OK 200

Příslušenství:

KF 12	KF 20	KF 40/60
Potrubí OK 160	Potrubí OK 200	Potrubí Ø 300
Stojan	Stojan	Stojan
Cyklón	Cyklón	Cyklón*

* KF 60 vyžaduje 2 cyklóny

Technická data:

	KF 12	KF 20	KF 40	KF 60
Max. výkonnost (ječmen) t/h	12	20	40	60
Výkon motoru, kW (PS)	0,75 (1,0)	1,5 (2,0)	5,5 (7,5)	7,5 (10)
Otáčky motoru 1/min	3 000	3 000	3 000	3 000
Množství vzduchu m ³ /h	1 300	2 400	3 000	4 700
Hmotnost (vč. motoru), kg	75	105	250	260
Max. doporučená délka potrubí na výstupu z ventilátoru	25 m (OK 160)	15 m (OK 200)	15 m (Ø 300)	15 m (Ø 300)

*) vodorovné potrubí vč. 2 kolen 90° a 1 ks cyklónu (delší potrubí může být příčinou horšího odloučení lehkých částic)



Předčistička KF 60, váhy a systém skladování v Nigérii



Předčistička KF 40 a sušárna v Německu



 **KONGSKILDE**
Air solutions / your success

Kongskilde Industries A/S
DK-4180 Sorø, Dánsko
www.kongskilde-industries.com

Dovozce do ČR:

 **DANAGRA**

DANAGRA s.r.o.
Republikánská 45, 312 00 Plzeň
Tel. +420 377 451 525
www.danagra.cz

Prodejce: